



Betriebsanleitung

Handbuch , Abluftgerät

Serie 002-2011 ; Modellreihe 001-„BG67-500-4-D-B5/100L, Typ 1“



HDS Ventilatoren Vertriebs GmbH, Produktbereich **Innov-Tech**
Glaswiesenstraße 1
74677 Dörzbach

Telefon: 0049 / 07937 / 80355-27

Fax: 0049 / 07937 / 80355-28

Webadresse: www.hds-gmbh.net

E-Mail-Adresse: info@hds-gmbh.net



Diese Betriebsanleitung und die darin beschriebenen Produkte sind urheberrechtlich geschützt und dürfen ohne Genehmigung weder vervielfältigt noch veröffentlicht werden!

Projektdate



Projektname	Abluftgerät
Produkt/Maschine	BG67-500-4-D-B5/100L, <i>Typ 1</i>
Fabrikat/Modell	HDS Ventilatoren Vertriebs GmbH / Innov-Tech
Seriennummer	004-09-08-2011
Modellreihe	001-BG 67
Baujahr	2011
Hersteller	HDS Ventilatoren Vertriebs GmbH Produktbereich Innov-Tech Glaswiesenstraße 1 <u>74677 Dörzbach-Hohebach</u>
Bevollmächtigter/Konstrukteur	Jens Martin
Kunde

Inhaltsverzeichnis

Seiten

1.	Wichtige grundlegende Informationen und Hinweise	4
1.1	Warn und Sicherheitshinweise	4
1.2	Haftung, Gewährleistung, Garantie	4
1.3.	Vorschriften & CE Richtlinie	4
2.	Verhalten bei Warenempfang	4
2.1.	Lieferumfang	4
2.2.	Lagerung	4
2.3.	Einsatzbereich	5
2.4.	Montage & Installationshinweise	5
3.	Geräteausführung Abluftgerät	5
3.1.	Allgemeine Informationen	5
3.2.	Wartung	6
4.	Datenblatt Abluftgerät	6
4.1	Elektrische Anschlußpläne	7
4.2	Inbetriebnahme	7
5.2	Anschlussbedingungen	7
6.0	Inbetriebnahme	7

1. Wichtige grundlegende Informationen und Hinweise

Um eine einwandfreie Funktion des hier nachstehend beschriebenen Gerätes sicher zu stellen und auch zur Sicherheit des Betreibers, sind alle nachstehenden Vorschriften und Hinweise genau durchzulesen und zu beachten!

1.1 Warn und Sicherheitshinweise

- Arbeiten an elektrischen Bauteilen/Gruppen dürfen nur von einer Elektrofachkraft entsprechend den elektrotechnischen Regeln (z.B. EN60335-1:2002; HD280 S1:1986; EN 60730-2-14:1997; EN 60335-2-40:1993 durchgeführt werden. Der Unternehmer oder Betreiber hat ferner dafür Sorge zu tragen, dass die elektrischen Anlagen und Betriebsmittel entsprechend den elektrotechnischen Regeln und gültigen Normen betrieben und instand gehalten werden.
- Es ist grundsätzlich verboten, Arbeiten an Teilen durchzuführen die unter Spannung stehen! Vor allen Wartungs und Installationsarbeiten oder Öffnen der Einzelkomponenten muss das Gerät allpolig vom Netz getrennt werden!
Der elektrische Anschluss darf nur von einer autorisierten Elektrofachkraft ausgeführt werden. Die einschlägigen Normen, Sicherheitsbestimmungen (z.B. DIN VDE 0100) sowie die TAB der EVUs sind unbedingt einzuhalten und zu beachten!
- Sicherungen dürfen nur ersetzt und nicht repariert oder überbrückt werden!
- Nur die im elektrischen Schaltplan vorgesehenen Sicherungen einsetzen
- Spannungsfreiheit muss mit einem zweipoligen Spannungsprüfer kontrolliert werden.
- Der Netzanschluss sowie das Gerätegehäuse muss ausreichend geerdet werden und mit entsprechendem Hinweissymbol bezeichnet werden, insbesondere weiterführende Luftkanäle!
- Festgestellte Mängel an elektrischen Anlagen/Baugruppen/Betriebsmitteln müssen unverzüglich behoben werden. Besteht bis dahin eine akute Gefahr, so darf das Gerät/die Anlage mit dem mangelhaften Zustand nicht betrieben werden und ist sofort still zu setzen!

Beachten Sie bitte unbedingt die Sicherheitshinweisen in den einzelnen „Erläuterungen“.

1.2 Haftung, Gewährleistung, Garantie

HDS-Produktbereich Innov-Tech gewährt eine gesetzliche Mindestgarantie von 2 Jahren ab Lieferdatum auf das im Lieferumfang beschriebene Gerät und Zubehör.
HDS-Produktbereich Innov-Tech haftet jedoch nicht für Schäden die durch Transport, unsachgemäße Aufstellung oder Betrieb oder falschen Anschluss des Gerätes zurückzuführen sind. Ausgeschlossen von der Gewährleistung sind weiterhin Verschleißteile wie Ventilatoren(Lager), Luftfilter, Wärmetauscher, Elektronikbauteile, sofern diese auf normalen, betriebsbedingten Verschleiß durch dauerhaften Gebrauch zurückzuführen sind.
Wenn die vorausgegangenen Ausführungen nicht beachtet werden, entfällt unsere Gewährleistung und Behandlung auf Kulanz. Gleiches gilt für abgeleitete Produkthaftpflichtansprüche an den Hersteller.

1.3 Vorschriften und CE Richtlinie

Das hier beschriebene Gerät entspricht bei ordnungsgemäßer Verwendung und Installation den gültigen CE-Richtlinien und Vorschriften zum Zeitpunkt seiner Herstellung.

2.1 Verhalten bei Warenempfang

Bei Anlieferung des Gerätes ist dieses sofort auf Beschädigungen und Typenrichtigkeit zu überprüfen. Sofern Schäden vorliegen muss umgehend eine Schadenmeldung erfolgen und der Schaden bei Warenempfang auf den Frachtpapieren angegeben werden! Der Transportunternehmer ist davon in Kenntnis zu setzen. Bei nicht fristgerechter Reklamation gehen ggf. Ansprüche verloren.

2.1 Lieferumfang

1 x BG67-500-4-D-B5/100L, Typ 1
1 x 5-Stufen Traforegler mit Thermokontakten und Zusatzkontakt für Gasmagnetventil(optional)

2.2 Lagerung

Die Lagerung der beschriebenen Geräte und Zubehörteile darf nur in trockenen Räumen erfolgen, welche keinen größeren Temperaturschwankungen und Erschütterungen unterliegen. Die Luftfeuchtigkeit darf nicht mehr als 70%r.F. (nicht kondensierend) betragen. Schäden die in Folge von unsachgemäßem Transport, Einlagerung oder Inbetriebnahme liegen, sind nachweisbar und unterliegen nicht der Gewährleistung.

2.3 Einsatzbereich-Funktionsweise

Das Abluftgerät BG67-500-4-D-B5/100L, Typ 1 darf nur in Verbindung mit dem Original Trafo-Drehzahlregler Typ TSD 5,0 bzw. 7,5 A-Goder einem baugleichen Typ mit gleichen Stromdaten, verwendet und betrieben werden! Das Gerät ist in erster Linie für den Einsatz in Großküchen oder ähnlichen Anwendungen konstruiert. Serienmäßig ist ein Reparaturauptschalter am Gerät angebracht, weiterhin eine ALMG-Fettauffangwanne im Bodenbereich des Ventilatorrades, geeignet zur manuellen Reinigung/Auswischen. Auf Wunsch kann die Wanne auch mit einem Norm $\frac{3}{4}$ " Bodenablauf ausgerüstet werden. Bedienseite & Ausblasseite ist bei Bestellung mit anzugeben, ansonsten wird das Gerät serienmäßig mit Bedienseite in Luftrichtung links und Ausblas nach oben geliefert, jedoch ist ein manueller Umbau durch Austausch der Panele auch vor Ort möglich.

2.4 Montage und Installationshinweise

Nachstehend werden alle Komponenten bzw. optionale Lieferset's - Bausätze beschrieben:

- 1 x BG67-500-4-D-B5/100L, Typ 1 (H=670 x B=670 x T=670 mm), Art.-Nr.
- 1 x Siphon flexibel (1 Stück), optional
- 1 x Montagewinkel/Deckenabhängler (4 Stück) optional

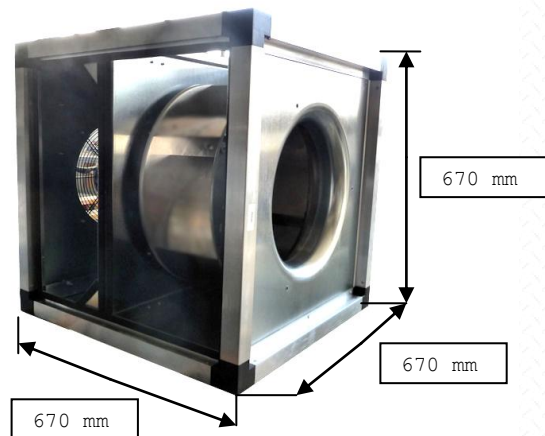

3.0 Geräteausführung Abluftgerät

Das Abluft Gerätemodul besteht aus einer AL-Profilrahmenkonstruktion mit 25 mm Panelwandungen, welche doppelschalig aus St.- verz. Blech mit PU-Kerndämmung ausgeschäumt sind. Die Aussenseiten der Paneele sind optional zusätzlich grau beschichtet. Mit Montagewinkeln oder Wandhalterungen lässt sich das Modul mittels bauseitiger Gewindestangen M8 oder bauseitiger Wandhalterungen an Wand oder Decken installieren und befestigen.

Stirnseitig an der Ansaugseite und auf der Ausblasseite sind Gewindenieten vorgesehen, über welche sich bauseitig Kanal oder Rohr-Anschlußformteile montieren lassen.

Der Antriebsmotor ist nach VDI getrennt vom Luftstrom an einer Trennwandplatte montiert.

Das Ventilatorlaufrad ist mit rückwärts gekrümmten Schaufeln ausgestattet und mit Taper-Lock Spannbuchse direkt auf der Ventilatorwelle befestigt.

Auf der Geräterückseite hin zum Motorraum ist die Außenwand einschalig aus St.-verz. Blech mit einem Lüftungsgitter zur Wärmeabfuhr des Antriebsmotores, ausgestattet. Auf dieser Seite befindet sich auch der Wartungsschalter über welchem sich das Gerät allpolig vom Netz trennen lässt.

3.1 Allgemeine Information

Das hier beschriebene Lüftungsgerät ist ausschließlich für den benannten Anwendungszweck geeignet und darf nicht anderweitig eingesetzt werden, es kann jedoch auch in Verbindung mit einem Filtermodul oder anderweitigen Gerätemodulen wie z.Bsp. Wärmetauscher, im Rahmen der Leistungsgrenzen für anderweitige Lüftungstechnische Aufgaben eingesetzt werden, sofern es sich bei dem Fördermedium ausschließlich um nicht aggressive oder explosionsgefährdende Stoffe, sondern um normale Luft ohne Verunreinigungen handelt.

3.2 Wartung und Reinigung

Der Innenraum des Abluftgerätes, insbesondere die Fettauffangwanne ist mind. 1x monatlich zu säubern. Die Anschlußkabelverbindungen, sowie Schraubbefestigungen, insbesondere des Antriebsmotor ist in regelmäßigen Abständen, jedoch mindestens 1 x jährlich zu kontrollieren und ggf. nachzuziehen.

4.0 Datenblatt mit Nenndaten BG67-500-4-D-B5/100L, Ty

Typ /Type: Abluftbox-67-500-4-D-IEC-B5/100	Art.-Nr. / Art.-No.:	
---	-----------------------------	--



Kurzinformation:

- > 5-stufige Drehzahlregelung
- > integrierter Thermokontakte im Motor
- > mit Fettfangwanne
- > niedrige Betriebskosten durch IEC-Motortechnik
- > Ausblas in 3- Richtungen möglich
- > angebauter Reparaturschalter
- > Motor außerhalb vom Luftstrom!

Information note:

- > 5-stage speed control
- > Integrated thermal contacts in the motor
- > grease trough
- > Low operating costs by IEC-motor technology
- > Blow in 3 - directions of possible
- > Repair mounted switch
- > Motor outside the air!

Luftleistungs Kennlinie / Air performance curve:	♫ Schalldruck Kennlinie / Sound characteristic:
---	--

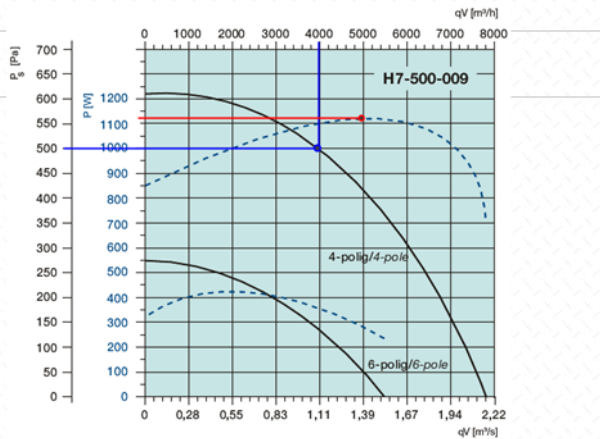

	Hz	Mittelfrequenzbereich, Hz								
		Tot	63	125	250	500	1k	2k	4k	8k
L _{WA} Ansaug	dB(A)	77	64	66	70	72	71	68	63	56
L _{WA} Ausblas	dB(A)	79	66	68	72	74	73	70	65	58
L _{WA} Umgebung	dB(A)	62	49	51	55	57	56	53	48	41

Nenndaten :	Nominal data:
--------------------	----------------------

Bezeichnung	Wert	Einheit
Spannung :	400	V
Frequenz :	50	HZ
Phase :	3	~
Ventilator - Wellenleistung :	1,10	KW
Max. Motor - Wellenleistung :	1,50	KW
Nenn-Strom Motor :	3,70	A
Nenn-Drehzahl Motor :	1420	min-1
Betriebspunkt Volumenstrom:	4000/500	m³/h/Pa
max. Volumenstrom :	7500	m³/h
max. Umgebungstemperatur :	50	°C
max. Fördermitteltemperatur :	120	°C
Schutzklasse Motor :	55	IP
Isolierklasse Motor :	F	
Gewicht :	80	Kg
Abmessungen H x B x L :	670x670x670	mm
Drehrichtung :	rechts	

Title	Worth	Unit
Voltage:	400	V
Frequency:	50	HZ
Phase:	3	~
Fan - shaft power:	1,10	KW
Max engine - shaft power:	1,50	KW
Nominal AC motor:	3,70	A
Nominal engine speed:	1420	min-1
Operating point volume flow:	4000/500	m³/h/Pa
max. Flow rate:	7500	m³/h
max. Ambient temperature:	50	°C
max. Funding temperature:	120	°C
Motor Protection Class:	55	IP
Isolation Engine:	F	
Weight:	80	Kg
Dimensions H x W x L:	670x670x670	mm
Rotation :	right	

Elektrische Anschlusspläne (Standard elektrischer Anschluss bei 400 V / 50 Hz in Sternschaltung) !

Anschlußbild Motor / Connection diagram motor:

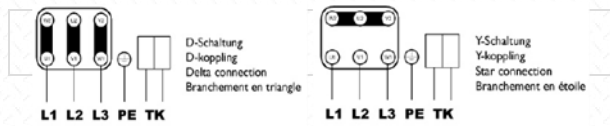

Anschluß Rep.-Schalter / Connection diagram repair switch

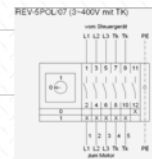

Maße / Dimensions Box , mm:

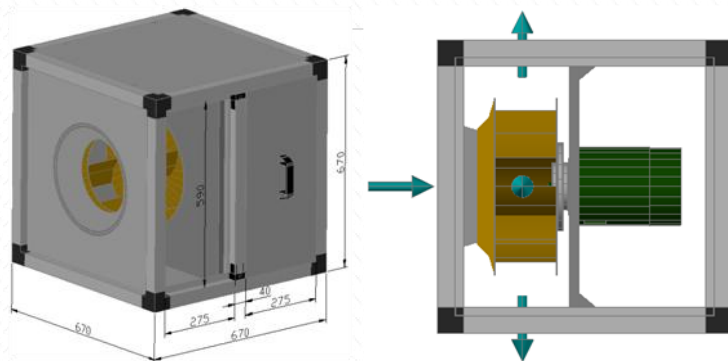

Zubehör / Accessories:



Max. Stutzen Außenmaß 550x550	
Max. Stutzen Außenmaß 340x588	
S.Klappe Außenmaß max. 550x550	
D.Klappe Außenmaß max. 340x588	
Regler 5-stufig TSD-5,0 A	
Regler 5-stufig TSD-7,5 A-G	

4.1 Elektrische Anschlusspläne

Bei Lieferung bzw. Verwendung eines 5-stufigen Trafo-Drehzahlregler sind prinzipiell Typen mit ausreichender Stromstärke (in der Regel ca. 1,5 A höher als auf Typenschild/Datenblatt benannt) und in der richtigen Anschlußspannung zu verwenden. Weiterhin sind Reglertypen mit 2 zusätzlichen Thermokontakten zu verwenden, welche sowohl am Traforegler an den dafür vorgesehenen Anschlüssen TK, als auch an den vorgesehenen Klemmen TK des Antriebsmotor anzuschließen sind. Wird der Antriebsmotor fertig verdrahtet auf Klemmkasten oder aber auf Reparaturschalter geliefert, so sind die 2 Thermokontakte in der Regel bereits mit herausgeführt und gesondert gekennzeichnet. Der elektrische Anschluß des Abluftgerätes erfolgt direkt an den Reparaturschalter, wobei die Phasen entsprechend der Nummerierung entweder an den geraden oder ungeraden Zahlen der gegenüberliegenden Schaltkontakte des Schalters anzuklemmen sind.

Auf korrekte Polung ist zu achten, ggf. ist vorher mit einem Durchgangsprüfer die korrekte Polarität, Funktionsfähigkeit des Schalters zu prüfen.

4.2 Inbetriebnahme

Nach erfolgtem elektrischem Anschluß ist der Drehzahlsteller beginnend mit Stufe 1 bis auf Stufe 5 langsam durchzuschalten und die Drehrichtung des Ventilatorlaufrades unbedingt zu prüfen ! Sollte das Ventilatorrad in die falsche Drehrichtung drehen, so ist durch umklemmen der Phasen eine Änderung der Drehrichtung herzustellen (s. auch Pfeil am Motor bzw. Ventilatorrad) Die Standarddrehrichtung (mit Blick auf die Antriebswelle Ventilatorrad am Ansaugstutzen) ist rechts